

ΟΙ ΕΠΙΠΤΩΣΕΙΣ ΤΗΣ ΤΗΛΕΟΡΑΣΗΣ

Περιεχόμενα

- ✓ Πως επηρεάζει η τηλεόραση τους νέους (Λιάρου Σοφία)
- ✓ Ποιες τηλεοπτικές εκπομπές προτιμούν οι νέοι (Σταματίου Νιόβη)
- ✓ Πως επηρεάζει η τηλεόραση την κοινωνία, οικονομία, πολιτισμό (Κυριακάκου Αθηνά)
- ✓ Τηλεοπτικές εκπομπές σε Ελλάδα και εξωτερικό (Κανατά Ευγενία)
- ✓ Τι είναι η τηλεόραση και πως λειτουργεί (Κυπριάνου Λυδία)

ΚΕΦΑΛΑΙΟ 1

Πως επηρεάζει η τηλεόραση τους νέους

B.1) Σκοπός της εργασίας μου

Η τηλεόραση, όπως και να το κάνουμε, είναι πλέον βασικό στοιχείο στη ζωή μας, διότι σαν ένα επίτευγμα της σημερινής τεχνολογίας, έγινε προσιτή σε μικρούς και μεγάλους. Η εύκολη χρήση της μας έπαιξε σημαντικό ρόλο σε αυτό. Είναι αλήθεια ότι μπορεί να προσφέρει καλές και πολύτιμες υπηρεσίες στον άνθρωπο, διότι μας πληροφορεί και μας ενημερώνει, αναλύοντας γεγονότα σε απλή μορφή όμως είναι βασικό να γνωρίζουμε πότε να βάλουμε ένα όριο και να ελέγχουμε την ορθότητα των όσων ακούμε και βλέπουμε που παρουσιάζονται σε αυτή. Στα πλαίσια της ερευνητικής μου εργασίας θα έχω ως στόχο την ανακάλυψη των συνεπειών τις οποίες προκαλεί τηλεόραση στους σημερινούς νέους και τον ακριβή τρόπο που τους επηρεάζει. Εκτός από τον βαθμό επιρροής της τηλεόρασης στους νέους θα πρέπει να βρω τις αρνητικές και τις θετικές επιπτώσεις της σε αυτούς. Με αυτόν τον τρόπο θα μπορέσω να προτείνω και κάποιες λύσεις στο συγκεκριμένο πρόβλημα, το οποίο απασχολεί καθημερινά όλο και περισσότερους ανθρώπους.

B.2) Παρουσίαση Κοινωνικών Αναγκών

Η επιρροή της τηλεόρασης στους νέους στις μέρες μας αποτελεί ένα μείζον ζήτημα για όλους. Έτσι μέσα από την ερευνητική μου εργασία οι άνθρωποι θα μπορέσουν να ενημερωθούν για το τι πραγματικά συμβαίνει και τη σοβαρότητα του θέματος. Με αυτόν τον τρόπο οι γονείς θα είναι πιο υπεύθυνοι και θα φροντίσουν να μάθουν στα παιδιά τους από μικρή ηλικία πώς να προστατεύονται από την τηλεόραση ώστε να χρησιμοποιείται προς όφελός τους και όχι εις βάρος τους. Επίσης οι νέοι θα φροντίσουν από μόνοι τους να είναι πιο προσεκτικοί και να λειτουργούν σωστότερα. Αυτό θα έχει ως αποτέλεσμα να μπορέσουμε να δώσουμε λύση στο συγκεκριμένο πρόβλημα το οποίο μέρα με τη μέρα γίνεται μεγαλύτερο «παγιδεύοντας» όλο και περισσότερους νέους μπροστά στο άψυχο κουτί που ονομάζεται τηλεόραση.

3.Περιγραφή της Διαδικασίας

3.α) Ενέργειες με τη μορφή διαγράμματος

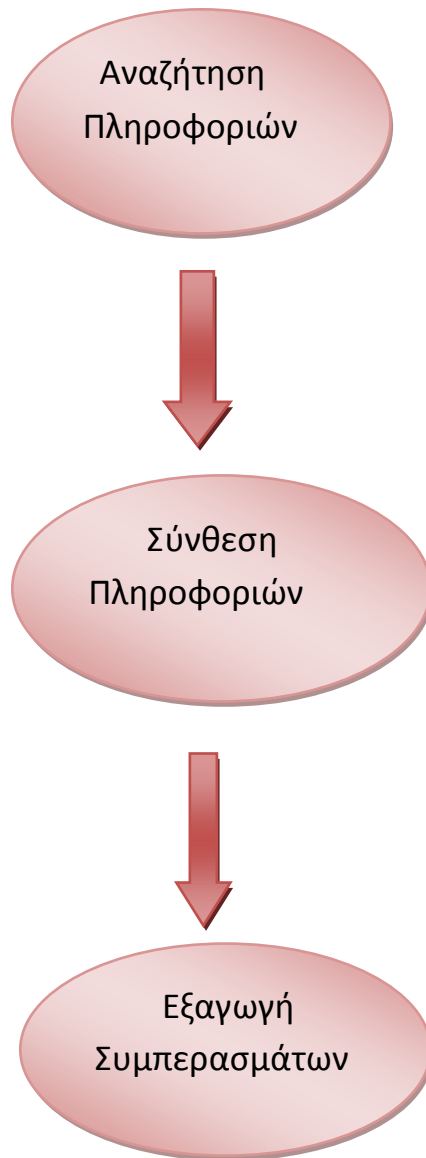

3.β) Πληροφορίες, Κείμενο

Το θέμα μου αναφέρεται στην τηλεόραση κ στον τρόπο που επηρεάζει τους νέους.

Σε κοινωνικό επίπεδο οι επιπτώσεις είναι οι εξής:

Το περιεχόμενο που τους παρουσιάζεται από την πληθώρα των τηλεοπτικών σταθμών που τους είναι διαθέσιμοι οδηγεί σε αλλαγές στη συμπεριφορά τους. Το ζήτημα αποκτά πολύ μεγάλη σημασία καθώς πρόκειται για επιρροές που ασκούνται σε εφήβους, οι οποίοι είναι εύκολο να παρασυρθούν αφού βρίσκονται σε μία πολύ κρίσιμη ηλικία κατά την οποία διαμορφώνουν το χαρακτήρα τους. Γίνονται περισσότερο επιθετικοί, απομονώνονται κ κλείνονται στον εαυτό τους. Οι σχέσεις με το ανθρώπινο περιβάλλον οικογενειακό ή ευρύτερο περιορίζονται ή καταργούνται και ο τηλεθεατής-έφηβος μετατρέπεται σε δούλο της τηλεόρασης καταδικασμένο σε απραξία και μοναξιά. Επιπλέον ο κόσμος της τηλεόρασης μπορεί να δημιουργήσει στους νέους ταύτιση αυτών με κάποιους χαρακτήρες έργων, που να τους επηρεάσει αρνητικά. Έτσι υιοθετούν λανθασμένα πρότυπα και κακές συμπεριφορές όπως είναι φυσικό αφού δυστυχώς στο όνομα του κέρδους δεν υπάρχει κανείς που να αναλαμβάνει την ευθύνη της ηθικής των προγραμμάτων. Ο βασικός σκοπός λειτουργία της που είναι παιδαγωγικός και μορφωτικός ξεχνιέται από τους υπεύθυνους, μπροστά στον αγώνα τους να πετύχουν υψηλά ποσοστά τηλεθέασης.

Μια άλλη συνέπεια της τηλεόρασης είναι πως οι έφηβοι που συνδέονται άμεσα μαζί της περιορίζουν όλες τις δραστηριότητες, για να προλάβουν να παρακολουθήσουν το πρόγραμμά της. Αυτό έχει ως αποτέλεσμα να σταματούν με εποικοδομητικά πράγματα. Ακόμη μειώνεται το ενδιαφέρον τους για πιο δημιουργικές ασχολίες. Ο νέος παρακολουθεί παθητικά όλα όσα του προσφέρονται, όταν παίζει η τηλεόραση, δε μιλάει, ούτε εξασκείται στο λόγο, έτσι περιορίζεται η γλωσσική του ανάπτυξη. Πρώτιστο αποτέλεσμα αυτής της εξάρτησης είναι ότι δεν εξασκούνται τα ταλέντα και οι ιδιαίτερες κλίσεις των εφήβων. Αν λάβουμε υπόψη μας, την έλλειψη εμπειριών που έχουν σε σύγκριση με τους ενήλικες και την έλλειψη κριτικής ικανότητας, η οποία κι αν ακόμα υπάρχει, δεν προλαβαίνει να λειτουργήσει, λόγω της ταχύτητας εναλλαγής των εικόνων. Πολλοί γλωσσολόγοι υποστηρίζουν ότι η εξάρτηση των παιδιών από τα ηλεκτρονικά μέσα έχει ως συνέπεια τη βραδύτητα ανάπτυξης του αριστερού ημισφαιρίου του εγκέφαλου το οποίο ελέγχει το λόγο με αποτέλεσμα στην εφηβική ηλικία

βλέπουμε σήμερα εφήβους να μιλούν μεταξύ τους με χειρονομίες κι ένα πολύ φτωχό λεξιλόγιο. Αν μετρήσουμε τα λόγια τους θα δούμε ότι επαναλαμβάνουν τι ίδιες 50-60 λέξεις.

Σε οικονομικό τομέα η τηλεόραση μέσω των διαφημίσεων οδηγεί τους νέους σε υπερκαταναλωτισμό. Μέσα από τις διαφημίσεις οι νέοι αποκτούν την ανάγκη να ακολουθήσουν την μόδα, η οποία προωθείται από αυτές και συνδέεται με τη διάθεση των νέων για αλλαγή, μετασχηματισμό και εφευρετικότητα. Η μόδα, όπως αποδείχθηκε αφορά την αισθητική και ενισχύει τον καταναλωτισμό. Οι έφηβοι καταφεύγουν στην αγορά διαφόρων προϊόντων και κυρίως ρούχων για να μην νιώθουν «άδειοι». Όλα αυτά λοιπόν έχουν ως αποτέλεσμα τον υπερκαταναλωτισμό.



Ωστόσο η τηλεόραση έχει και θετικές επιπτώσεις αρκεί να χρησιμοποιείται σωστά πράγμα που προϋποθέτει ο κόσμος να είναι ενημερωμένος για το τι μπορεί να προκαλέσει η παρατεταμένη λάθος χρήση της. Στους νέους μπορεί να φανεί πολύ ωφέλιμη αν την χρησιμοποιούν με μέτρο και για ουσιώδεις εκπομπές και όχι κακής ποιότητας σειρές. Για παράδειγμα μπορούν να παρακολουθούν επιμορφωτικά ντοκιμαντέρ είτε και ομιλίες μορφωμένων ανθρώπων. Έτσι θα έχουν «νικήσει» την τηλεόραση και δεν θα ανησυχούν ούτε αυτοί, ούτε οι γονείς τους μήπως πέσουν θύματά της.

4) Ορισμοί, Ορολογιά

Δεν υπήρχαν ορισμοί ή ορολογίες που χρειάζονται επεξήγηση.

5) Συμπεράσματα

Συμπεραίνουμε ότι η τηλεόραση μπορεί να γίνει ένα χρήσιμο εργαλείο αν χρησιμοποιηθεί με σωστό τρόπο και δεν θα εγκυμονεί κινδύνους για τους νέους.

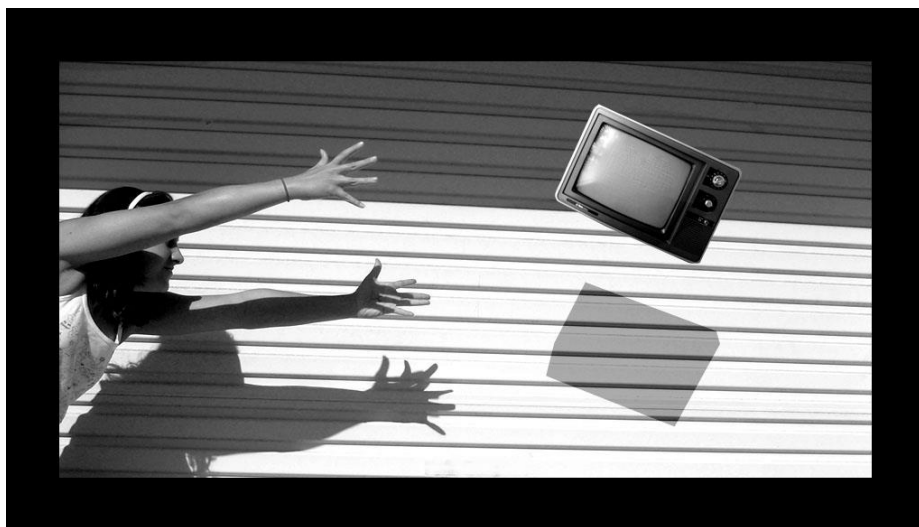

6) Προτάσεις για Συμπληρωματική Έρευνα

- ✓ Πώς επηρεάζει η τηλεόραση τα παιδιά; (2-12 ετών)
- ✓ Πώς επηρεάζει η τηλεόραση τους ηλικιωμένους;
- ✓ Με ποιούς τρόπους μπορούμε να μειώσουμε την αρνητική επιρροή της τηλεόρασης;

ΚΕΦΑΛΑΙΟ 2

Ποιες Τηλεοπτικές εκπομπές προτιμούν οι νέοι

1)Γιατί δημιουργήσαμε αυτή την ερευνά, και ποιος ο σκοπός της για το κοινωνικό σύνολο

Η εργασία αυτή πραγματοποιήθηκε υπό την επίβλεψη της Κ Δαναλη και εντάσσεται στα πλαίσια του μαθήματος της Τεχνολογίας Α΄ Λυκείου.

Η έρευνα στοχεύει στην καταγραφή των τηλεοπτικών προτιμήσεων των νέων, οι

οποίες είναι ενδεικτικές της ψυχολογίας και των απόψεων που διαμορφώνουν κατά

την πιο κρίσιμη ηλικία τους, την εφηβεία. Αυτό συμβαίνει διότι τα διαφορετικά είδη

τηλεοπτικών εκπομπών αντικατοπτρίζουν τα αισθήματα και τις αντιλήψεις διαφορετικών ειδών

ανθρώπων ή τα πρότυπά τους. Συνεπώς μπορεί να μας βοηθήσει να κατανοήσουμε τα

προβλήματα, τις ανησυχίες και τις σκέψεις τους

Αυτό που μου έδωσε το έναυσμα να διεξάγω αυτή την έρευνα είναι όχι μόνο το να

έχω μια πιο ολοκληρωμένη εικόνα για τις τηλεοπτικές προτιμήσεις των συνομηλίκων

μου αλλά και η περιέργεια που με ωθεί στο να βρω απάντηση σε ερωτήματα όπως :

«Οι νέοι σήμερα έχουν κοινές προτιμήσεις στις τηλεοπτικές εκπομπές ;»

«Πώς ενημερώνονται;»

«Για ποιους λόγους τις παρακολουθούν ;»

Παράγοντας που δεν επηρεάζει το αποτέλεσμα της έρευνας αποτελεί η ηλικία των

ερωτηθέντων εφόσον στοχεύει στο σύνολο των εφήβων.

2) Ποια είναι η χρησιμότητα της έρευνας για το κοινωνικό σύνολο

Το σύνολο των ατόμων που θα έχουν την τύχη να διαβάσουν αυτή την εργασία θα έχουν την δυνατότητα να επιλύσουν τις απορίες τους σε σχέση με το ποιες εκπομπές προτιμούν οι σημερινοί νέοι !

3) Περιγραφή διαδικασίας

A) Σε αυτή την εργασία η διαδικασία εύρεσης πληροφοριών έγινε ως εξής :

- ❖ Αρχικά έκανα μια διερεύνηση των θεμάτων στο διαδίκτυο
- ❖ Μετά ακολουθήσε η διερεύνηση του θέματος στην εγκυκλοπαίδεια
- ❖ εν τέλη ρώτησα για το θέμα αυτό κάποιους συνομήλικους μου να μ που την γνώμη τους και ποιες εκπομπές προτιμούν να παρακολουθούν.

B) Κυρίως θέμα

Η τηλεόραση συνοδεύει την ανθρώπινη ζωή εδώ και αρκετά χρόνια. Οι άνθρωποι παλιότερα ενημερώνονταν μέσω άλλων ΜΜΕ γιατί δεν είχαν όλοι την δυνατότητα να αποκτήσουν τηλεόραση στο σπίτι τους . Με τη βοήθεια της τεχνολογίας αποκτήσαμε τη δυνατότητα να βάλουμε αυτά τα “ξεροκουτια” στο σπίτι μας και όχι μόνον αυτό αλλά να βρίσκουμε και χρόνο για να παρακολουθούμε τα προγράμματα της .

Τηλεοπτικά είδη

- ❖ Προκαθορισμένες εκπομπές

Τηλεοπτικές σειρές, όπως Δραματικές τηλεοπτικές σειρές (Δραμαδία, σειρά δράσης, σαπουνόπερα, τηλενουβέλλα) ή Τηλεοπτική Κωμωδία

Κινούμενα σχέδια

Μίνι σειρές και τηλεταινίες

Εκπομπές απονομής βραβείων

- ❖ Μη Προκαθορισμένες εκπομπές

Τοκ Σόου

Ριάλιτι Σόου

Ψυχαγωγικές εκπομπές

Μαγκαζίνο

❖ Ενημερωτικές Σειρές

Δελτία Ειδήσεων

Ντοκιμαντέρ

Ενημερωτικά Μαγκαζίνο

Διαφημίσεις

Θετικές επιδράσεις της τηλεόρασης στους νέους

Εγκλωβισμένοι σε ένα σκληρό καθημερινό πρόγραμμα, φορτωμένοι με δεκάδες

υποχρεώσεις είτε γιατί το σύστημα της εκπαίδευσης το επιβάλλει, είτε γιατί η

κοινωνική καταξίωση το θέλει, οι έφηβοι ζητούν απεγνωσμένα: ελεύθερο χρόνο,

ψυχολογική ηρεμία, παράθυρα επικοινωνίας, έκφρασης και δημιουργίας. Αυτό

μπορεί να τους το δώσει η μουσική.

1. Κάνει τους νέους να ξεχνιούνται από τις έγνοιες τους και τα προβλήματα .
2. Ενημερώνονται για την επικαιρότητα .
3. Παρακολουθούν ντοκιμαντέρ που τους βοηθούν να εκφράζονται καλύτερα .
4. Τους βοηθούν να υιοθετούν νέες γνώσεις .

Αρνητικές επιδράσεις της τηλεόρασης στους νέους

1. Τα παιδιά εθίζονται στις εκπομπές της τηλεόρασης
2. Τα παιδιά αναλώνουν τον χρόνο τους σε άσκοπες εκπομπές που δεν προσφέρουν τίποτα .
3. Χάνουν χρόνο από άλλες ασχολίες και τις εργασίες του σχολείου τους κυρίως .

4. Δεν επιλέγουν εκπομπές με ουσιαστικό περιεχόμενο .

Ποιες εκπομπες προτιμουν οι νεοι σημερα ? Οι νεοι αποφευγουν να βλεπουν εκπομπες με σοβαρό περιεχόμενο ίσως είναι το ότι αυτές τις εκπομπες τις βλεπουν ως παραπάνω γνώσεις και τίποτα παραπάνω αυτό είναι μια λάθος άποψη που τα παιδιά έχουν αποκομίσει. Η τηλεόραση όπως πιστεύουν είναι ένα μέσο ξεκούρασης ,δεν ξέρουν όμως το πόσο κακό είναι αυτό για τους ίδιους . Οι νεοι προτιμουν να βλεπουν χαμηλού επιπέδου ταινίες σειρές και εκπομπες παρά να βλεπουν επικοδομητικές εκπομπες –όσες έχουν απομινει- . Αυτό συμβαίνει στις μικρότερες κυρίως ηλικίες που τα παιδιά βλεπουν ότι τους ..”σερβίρεις” χωρίς να έχουν την κρίση να κλείσουν την τηλεόραση η να αλλάξουν κανάλι αυτό λοιπόν αργότερα σε ηλικία μεγαλύτερη –ως νεοι πια – βλεπουν την τηλεοραση ως ευχαρίστηση διασκέδαση κλπ. Στατιστικά θα λέγαμε ότι ένα μεγάλο μέρος των νέων (45,88%) της Α΄ Λυκείου βλεπει τηλεοραση στον ελεύθερό του χρόνο για περισσότερες από δυο ώρες τη μέρα. Λιγότεροι (31,76%), μια – δυο ώρες και ακόμα λιγότεροι (22,35%) κάτω από μια ώρα.

4)Ορισμοί-Ορολογίας

Προκαθορισμένη εκπομπή : Με τον όρο προκαθορισμένες εκπομπές εννοούμε προγράμματα με καθορισμένα κείμενα και κριτήρια.

Μη προκαθορισμένη εκπομπή : Με τον όρο μη προκαθορισμένες εκπομπές εννοούμε προγράμματα που δεν έχουν καθορισμένα κείμενα και κριτήρια.

5)Συμπέρασμα

Τα συμπεράσματα της έρευνας αυτής είναι τα εξής :

- Αρχικά οι νεοι επιλέγουν κακής ποιότητας τηλεοπτικές εκπομπες να παρακολουθήσουν
- Επίσης οι νεοι εθίζονται στην τηλεοραση χωρίς να το καταλαβαίνουν .

6) Τίτλοι ερευνών

- Εθισμός και νέοι
- Τηλεόραση και νέοι
- Εκπομπές που θα έπρεπε να αποφύγουμε !

ΚΕΦΑΛΑΙΟ 3

Οι Επιπτώσεις της Τηλεόρασης στην Κοινωνία την Οικονομία και την Πολιτική

1) Σκοπός Έρευνας

Σκοπός της ερευνάς μου ήταν η εμπειριστατωμένη και εις βάθος μελέτη των επιπτώσεων που έχει η τηλεόραση στην κοινωνία την οικονομία και την πολιτική ζωή. Αρχικά, σκοπός μου ήταν να εντοπίσω και να καταγράψω τις σημαντικότερες συνέπειες που έχει η τηλεόραση στην ζωή μας και να τεκμηριώσω επαρκώς την καθεμία. Ύστερα, να διακρίνω τις αρνητικές από τις θετικές επιπτώσεις και τελικά να μελετήσω τρόπους με τους οποίους θα μπορούσαμε να μειώσουμε τις αρνητικές συνέπειες και να ενισχύσουμε τις θετικές. Μέσα από την έρευνα μου αποσκοπώ να διασαφηνίσω τις επιδράσεις της τηλεόρασης στην καθημερινότητα μας και μάλιστα με τρόπους τους οποίους δεν είχαμε ποτέ μας φανταστεί.

2) Κοινωνικές Ανάγκες που Εξυπηρετεί η Έρευνα

Μέσω της διερεύνησης των επιδράσεων της τηλεόρασης σε τομείς όπως η οικονομία, η πολιτική και η κοινωνική ζωή ικανοποιούνται ορισμένες κοινωνικές ανάγκες. Αρχικά, όποιος μελετήσει τις συνέπειες αυτές είναι σε θέση να προφυλαχθεί ο ίδιος αλλά και να προφυλάξει τους κοντινούς του, για παράδειγμα ένας γονέας να διαχειριστεί καλύτερα την σχέση των παιδιών του με την τηλεόραση. Επίσης, το γεγονός ότι υποψιαζόμαστε για τις ενδεχόμενες απάτες και παγίδες που μπορεί να κρύβουν τα τηλεοπτικά προγράμματα μας καθιστά πιο ικανούς να καταλαβαίνουμε τι κρύβεται πίσω από την είδηση και άρα να είμαστε σε θέση να διακρίνουμε τις έγκυρες και ενδιαφέρουσες πληροφορίες από τις αδιάφορες ή τις ψευδείς. Κατά την γνώμη μου, η μελέτη αυτής της έρευνας είναι επιτακτική καθώς η τηλεόραση παίζει, αναμφισβήτητα, πολύ σημαντικό ρόλο στην καθημερινότητα μας καθώς αποτελεί την κύρια πηγή πληροφόρησης και – πολλές φορές - ψυχαγωγίας στα σπίτια μας. Επομένως, είτε συνειδητά είτε ασυνείδητα επηρεάζει άμεσα τον τρόπο σκέψης μας. Η γνώση των επιπτώσεων και των κινδύνων που ελλοχεύουν σε αυτήν την αθώα, φαινομενικά, συσκευή που όλοι έχουμε και

χρησιμοποιούμε ανελλιπώς μας δίνει δύναμη και αποτελεί αρωγό για την υγιή εξέλιξη μας και την ανάπτυξη των παιδιών μας.

3) Περιγραφή της Διαδικασίας

I. Εισαγωγή:

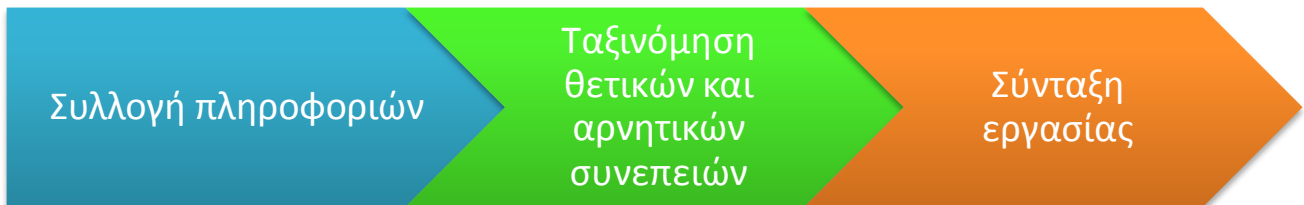

II. Γραπτή Έκθεση:

Οι επιπτώσεις της τηλεόρασης έχουν πάρει διαστάσεις που ποτέ μας δεν θα φανταζόμασταν και αγγίζουν από τις προφανέστερες μέχρι και φαινομενικά ανεπηρέαστες πτυχές της ζωής μας.

Αρχικά, οι επιπτώσεις της τηλεόρασης στην κοινωνία μας γενικότερα είναι ποικίλες και μας αφορούν όλους, μικρούς και μεγάλους. Πρώτον, η τηλεόραση επηρεάζει σε εξαιρετικό βαθμό την ψυχολογική ανάπτυξη των παιδιών μας, τα οποία γνωρίζουν μέσω αυτής νέες ιδέες και πρότυπα τα οποία λειτουργούν παράλληλα και, πολλές φορές, ισάξια με τις συμβουλές και τις γνώσεις που προσλαμβάνουν από το οικογενειακό και σχολικό περιβάλλον. Φυσικά σημαντική είναι η παραδοχή από την πλειονότητα των ερευνητών ότι τα παιδιά δεν είναι «δεδομένα» και «ανοικτά» σε οτιδήποτε τους προσφέρει η τηλεόραση και ούτε, βέβαια, μπορεί αυτή να μονοπωλεί τα πρωτεία ως προς την πρόκληση των επιθετικών και βίαιων συμπεριφορών. Τα παιδιά μπορούν εύκολα να συναντήσουν τη βία και αλλού, τόσο στην ίδια τους την οικογένεια όσο και στα άλλα μέσα μαζικής επικοινωνίας, π.χ. στον ημερήσιο τύπο, στα περιοδικά κ.ά. Στο σημείο αυτό θα ήταν ενδιαφέρον να παρουσιαστούν τα αποτελέσματα μιας επιστημονικής έρευνας πάνω στο θέμα η οποία επιβεβαιώνει τον κίνδυνο που ενέχει η πολύωρη παρακολούθηση τηλεόρασης από τα παιδιά. Τα άτομα μικρής ηλικίας, λοιπόν, που καθλώνονται μπροστά στην τηλεόραση ή τον



υπολογιστή αντιμετωπίζουν έως και διπλάσιες πιθανότητες να παρουσιάσουν μειωμένη ικανότητα προσοχής στο σχολείο, σημειώνει μελέτη Αμερικανών ψυχολόγων. Οι ερευνητές παρακολούθησαν για ένα χρόνο περισσότερα από 1.300 παιδιά, τα οποία κλήθηκαν να σημειώνουν, με τη βοήθεια των γονιών τους, πόση ώρα παρακολουθούσαν τηλεόραση ή έπαιζαν βιντεοπαιχνίδια. Οι δάσκαλοι των παιδιών κλήθηκαν να αναφέρουν πώς οι μαθητές συμπεριφέρονταν στο σχολείο και αν εμφάνιζαν προβλήματα προσοχής. Ακόμα και όταν οι ερευνητές έλαβαν υπόψη τυχόν προβλήματα προσοχής που υπήρχαν ήδη κατά τη έναρξη της μελέτης, η ανάλυση έδειξε ότι οι μαθητές που καθηλώνονταν μπροστά στην οθόνη έτειναν να έχουν εντονότερα προβλήματα. Ένα άλλο θέμα που αφορά τις μικρές ηλικίες είναι οεθισμός στην τηλεόραση. Οι ειδικοί κρούουν τον κώδωνα του κινδύνου γιατί σήμερα τα παιδιά εκτείνονται στην τηλεόραση όλο και περισσότερο και από μικρότερες ηλικίες.

Συνεχίζοντας, η τηλεόραση περιορίζει τις διαπροσωπικές σχέσεις, υπονομεύει την ανθρώπινη επικοινωνία και δεν προάγει την δημιουργικότητα. Η αποξένωση των παιδιών, των εφήβων αλλά και των ανθρώπων μεγαλύτερης ηλικίας είναι αδιαμφισβήτητη. Αρκεί απλά να αναλογιστούμε ότι οι ώρες που κάποτε θα αφιερώναμε στον διάλογο ή σε άλλες εποικοδομητικές ασχολίες (π.χ. ανάγνωση λογοτεχνικών βιβλίων) αφιερώνεται εν πολλοίς σήμερα στην άκριτη παρακολούθηση χαμηλής ποιότητας προγραμμάτων από την τηλεόραση. Μια έρευνα που διενήργησε το γαλλικό ινστιτούτο Insee έδειξε ότι όλο και περισσότεροι άνθρωποι παρακολουθούν τηλεόραση μόνοι τους. Το ποσοστό στη Γαλλία από 30% που ήταν το 1986 έφθασε στο 40%. Και δεν αφορά μόνο τους εργένηδες, αλλά και τις οικογένειες με παιδιά - στις μονογονεϊκές το ποσοστό φθάνει στο 50%. Μάλιστα, έχει πολλαπλασιαστεί ο αριθμός των τηλεοπτικών συσκευών που διαθέτει κάθε νοικοκυριό. Όπως σημειώνει το Insee, η γέννηση ενός παιδιού συνήθως συνοδεύεται με την αγορά μιας επιπλέον τηλεοπτικής συσκευής!

Ακόμη, η τηλεόραση προβάλλει συχνά την βία και την ανηθικότητα καθώς και αρκετές φορές κινδυνολογεί και διογκώνει φήμες. Έρευνα των Ινστιτούτων Εθνικής Υγείας των ΗΠΑ συμπεραίνει ότι : *«Η συχνή παρακολούθηση σκηνών βίας σε ταινίες, τηλεόραση και βιντεοπαιχνίδια «αναισθητοποιεί» τους εφήβους προς τη βία και προκαλεί επιθετικότερη συμπεριφορά».* Η βία σε ταινίες και βιντεοπαιχνίδια προωθεί την επιθετικότητα στους εφήβους». Διαπιστώθηκε ότι, όσο οι έφηβοι εκτίθενται σε ολοένα



περισσότερη βία με το πέρασμα του χρόνου, τόσο μειώνονται οι συναισθηματικές αντιδράσεις στον εγκέφαλό τους. Ακόμη δεν είναι σπάνιο να ακούμε στην τηλεόραση ψευδείς ή υπερβολικές πληροφορίες που δεν έχουν ως στόχο την ενημέρωση των πολιτών αλλά τον εντυπωσιασμό τους για να κάνουν υψηλή τηλεθέαση.

Φυσικά, η προβολή πολλών απόψεων από την τηλεόραση συμβάλει στην διαμόρφωση αντικειμενικής, προσωπικής γνώμης από τους τηλεθεατές. Επιπρόσθετα, η τηλεόραση μας συσπειρώνει και μας κινητοποιεί σε θέματα κοινωνικού ενδιαφέροντος. Για

παράδειγμα η συσπείρωση στην πλατεία Συντάγματος για την διαμαρτυρία των αγανακτισμένων δεν θα είχε επιτευχθεί χωρίς την προβολή της από την τηλεόραση και άρα την γνωστοποίηση της στο πανελλήνιο. Μέσω ενημερωτικών εκπομπών που προβάλλονται στην τηλεόραση αλλά και διαφημίσεων μαθαίνουμε εξελίξεις



για θέματα όπως υγεία, εκπαίδευση, αθλητισμός, τέχνη και τεχνολογία εμπλουτίζοντας τις γνώσεις μας. Σημαντική η απλή ενημέρωση, προσιτή σε όλους τους ανθρώπους. Στη διάρκεια ενός μήνα, το 71% των Αμερικανών παρακολουθεί τις ειδήσεις από κάποιο τοπικό τηλεοπτικό δίκτυο, το 65% μέσω ενός εθνικού τηλεοπτικού δικτύου και το 38% μέσω των συνδρομητικών, καλωδιακών δικτύων που παρέχουν 24ωρη ενημέρωση, σύμφωνα με την έρευνα του PewResearchCenter. Τέλος σημαντικός είναι και ο ψυχαγωγικός της ρόλος. “Η ψυχαγωγία παίζει βασικό ρόλο στην ανθρώπινη ψυχική υγεία. Η «αγωγή της ψυχής» ουσιαστικά περιλαμβάνει θετικά συναισθήματα όπως ευχαρίστηση, ευφορία, ευτυχία, ικανοποίηση, συμπάθεια, αγάπη, έρωτας, συγκίνηση, πάθος, «αδρεναλίνη», αλλά και έννοιες όπως χιούμορ, αισθητική, ομορφιά, μάθηση, πνευματική άσκηση, προβληματισμοί, δημιουργία, φιλία κ.α. Είναι το «αλατοπίπερο» της ζωής, αλλά ταυτόχρονα και αντίδοτο στη μαυρίλα που τα τελευταία χρόνια έχει επιβληθεί στην κοινωνία μας. Ένα από τα βασικά μέσα ψυχαγωγίας σήμερα είναι η τηλεόραση. Αποτελεί ένα πολυεργαλείο με πρόσβαση σχεδόν σε κάθε σπίτι στη γη, το οποίο εάν χρησιμοποιείται σωστά μπορεί να συμβάλλει ποικιλοτρόπως στην ανθρώπινη ψυχαγωγία” αναφέρει ο Έλληνας ψυχίατρος Σπύρος Καλημέρης.

Στην συνέχεια, θα εξετάσουμε τις επιπτώσεις της τηλεόρασης στην οικονομία. Με την παγκόσμια επικοινωνία



δημιουργείται η παγκόσμια οικονομία. Η οικονομία μας ήταν πάντοτε συνδεδεμένη με τις οικονομίες άλλων χωρών. Με τις νέες τεχνολογίες, οι τάσεις που αφορούν στην οικονομία διαδίδονται ταχύτερα από οποιαδήποτε άλλη περίοδο. Όσα συμβαίνουν ένα συγκεκριμένο πρωινό στη Νέα Υόρκη μπορεί να επηρεάσουν επιχειρήσεις στο Τόκιο χιλιάδες χιλιόμετρα μακριά, μερικές ώρες αργότερα. Για παράδειγμα, την 19η Οκτωβρίου 1987 ο γενικός δείκτης του χρηματιστηρίου των Η.Π.Α. έπεσε κατά 508 μονάδες. Αυτό ισοδυναμούσε με πτώση του δείκτη περισσότερο από 20% σε μια ημέρα. Οι Ιάπωνες έχουν πραγματοποιήσει πολλές επενδύσεις στις Η.Π.Α. Την επόμενη ημέρα, στ χρηματιστήριο του Τόκιο σημειώθηκε μια ανάλογη πτώση (σχ. 3.6). Κατά τη διάρκεια των εβδομάδων που ακολούθησαν οι Αμερικανοί και οι Ιάπωνες παρακολουθούσαν μέσω των δελτίων ειδήσεων τι συνέβαινε και στις δύο χώρες. Αμφότερα τα χρηματιστήρια φαινόταν να παλινδρομούν μαζί. Και στα δύο σταμάτησαν οι εργασίες νωρίτερα του κανονικού για να αποφευχθούν πωλήσεις μετοχών λόγω πανικού. Αν οι πληροφορίες έφθαναν στο Τόκιο ημέρες αντί για ώρες αργότερα, θα είχαν αντιδράσει οι ενδιαφερόμενοι τόσο συναισθηματικά; Αν όχι θα είχαν προλάβει να σώσουν τα χρήματά τους;

Επίσης, η τηλεόραση ασκεί επιρροή στις οικονομικές αποφάσεις των καταναλωτών. Οι αναγγελίες νέων φορολογικών μέτρων και δυσμενών οικονομικών εξελίξεων από τους δημοσιογράφους για παράδειγμα κάνουν τους καταναλωτές πιο συντηρητικούς με τα έξοδα τους ακόμα και αν δεν αντιμετωπίζουν προσωπικά οικονομικά προβλήματα. Αντίθετες οικονομικές αναγγελίες έχουν και τα αντίθετα αποτελέσματα. Στο σημείο αυτό, πρέπει να επισημανθούν οι σχέσεις των οικονομικών αποφάσεων των καταναλωτών με την επιβίωση των επιχειρήσεων που εξαρτώνται οικονομικά από αυτούς. Έτσι είναι αναμενόμενο ότι όταν οι οικονομικές προβλέψεις των αναλυτών είναι δυσοίωνες τότε και οι πωλήσεις των εμπορικών καταστημάτων μειώνονται. Μπορούμε επομένως να μιλήσουμε για έλεγχο της αγοράς από την τηλεόραση.

Σημαντική επιρροή στους καταναλωτές ασκούν οι διαφημίσεις από τις οποίες βομβαρδίζονται καθημερινά στην τηλεόραση είτε εμφανώς (στα διαφημιστικά διαλείμματα, είτε χωρίς να το γνωρίζουν μέσω των εκπομπών που περιέχουν τοποθέτηση προϊόντων ή και των pop-up διαφημίσεων. Η δύναμη των διαφημίσεων έγκειται στην ευχέρεια τους να προβάλλουν ειδυλλιακές εικόνες και σκηνές ευτυχίας που προέρχονται από την αγορά συγκεκριμένου προϊόντος. Άλλη τεχνική αποτελεί η διαφήμιση προϊόντος από κάποιον διάσημο



που θαυμάζεται από τους θεατές. Οι διαφημιστικές τεχνικές των εταιριών έχουν πλέον τελειοποιηθεί και δύσκολα μπορεί κανείς να μην πέσει θύμα τους. Στόχος των διαφημίσεων δεν αποτελούν μόνο οι ενήλικοι αλλά και τα παιδιά τα οποία εκφράζουν εντονότερα την επιθυμία τους για την αγορά κάποιου προϊόντος. Οι διαφημίσεις παίζουν σημαντικό ρόλο στις αγοραστικές μας επιλογές και έχουν την δύναμη να αυξήσουν τις πωλήσεις μιας εταιρίας. Χαρακτηριστικό παράδειγμα αποτελεί η χρήση του παιδικού ήρωα Gummy Bear σε διαφημιστικό σποτ γνωστής ελληνικής εταιρίας αλλαντικών, η οποία είδε τις πωλήσεις της να ανεβαίνουν μέσα σε τρεις μήνες κατά 30%. Αν πιστεύεται ότι μένετε ανεπηρέαστος από τις διαφημίσεις σκεφτείτε πόσο συχνά αγοράζεται προϊόντα που έχετε δει να διαφημίζονται στην τηλεόραση. Φυσικά περά από τον υπερκαταναλωτισμό και τις αλόγιστες δαπάνες, οι διαφημίσεις αυξάνουν τον ανταγωνισμό μεταξύ των επιχειρήσεων, που πολλές φορές αναγκάζονται να ρίξουν τις τιμές τους προς όφελος του καταναλωτή, και ενημερώνουν τους καταναλωτές για εκπτώσεις, προσφορές και νέα προϊόντα.

Ο τρίτος τομέας στον οποίον πρέπει να εξεταστούν οι επιπτώσεις της τηλεόρασης είναι η πολιτική. Η πολιτική επικοινωνία ακολουθεί πιστά τους κανόνες της τηλεοπτικής αγοράς, αναλώνεται στο *imagemaking* και ταυτίζεται με τις τεχνικές που χρησιμοποιεί, παρά την ορθότητα των ιδεών της. Έτσι παρατηρήσαμε το φαινόμενο πολλοί από τους υποψηφίους να προσλαμβάνουν έναν ή περισσότερους "συμβούλους για τα μέσα επικοινωνίας". Η δουλειά τους ήταν ο υποψήφιος να φαίνεται και να ακούγεται καλός στα μέσα μαζικής επικοινωνίας. Οι υποψήφιοι έκαναν δοκιμές εκφωνήσεως των λόγων τους, ενώ οι σύμβουλοι τους υπεδείκνυαν τι να φορούν. Ανησυχούσαν λιγότερο με το τι έλεγαν οι υποψήφιοι και περισσότερο για το πώς τα έλεγαν. Οι σύμβουλοι για τα μέσα μαζικής επικοινωνίας "συμπύκνωσαν" θέματα προεκλογικής εκστρατείας και τα περιόρισαν σε μικρής εκτάσεως δηλώσεις που καθιερώθηκαν ως "ηχητικές βολές". Ειπώθηκαν φράσεις που έκαναν ιδιαίτερη εντύπωση, για τις οποίες η πιθανότητα να επιλεγούν και να παρουσιασθούν από τα μέσα μαζικής επικοινωνίας ήταν μεγάλη. Κατά τη διάρκεια της προεκλογικής εκστρατείας τα μέσα μαζικής επικοινωνίας επηρέασαν έντονα τα πολιτικά πράγματα. Η δημοτικότητα των υποψηφίων επηρεαζόταν άμεσα από την εικόνα που διαμόρφωναν μαζικής επικοινωνίας.

Στη συνέχεια πρέπει να επισημάνουμε ότι οι τηλεοπτικοί σταθμοί συχνά διαπλέκονται με πολιτικά πρόσωπα και κόμματα. Αυτό έχει ως αποτέλεσμα την χειραγώγηση της κοινής γνώμης καθώς η παρουσίαση των πολιτικών ειδήσεων δεν γίνεται αντικειμενικά αλλά με βάση τα συμφέροντα ενός πολιτικού παράγοντα εις βάρος των υπολοίπων. Αυτή η συμπεριφορά τους έχει ως αποτέλεσμα τον αποπροσανατολισμό της κοινής γνώμης και την χειραγώγηση των πολιτών προς μία συγκεκριμένη πολιτική.

Βέβαια πρέπει να αναγνωρίσουμε πως η τηλεόραση αποτελεί κύρια πηγή ενημέρωσης των πολιτών για την πολιτική όχι μόνο σε τοπικό αλλά και σε παγκόσμιο επίπεδο. Ένας μέσος πολίτης χωρίς την τηλεόραση θα μπορούσε πολύ δύσκολα να ενημερωθεί για τα πολιτικά δρώμενα που λαμβάνουν χώρα. Έτσι θα του ήταν αδύνατο να σχηματίσει πολιτική άποψη και να συμμετέχει ενεργά στην πολιτική ζωή. Ακόμη, η τηλεόραση αποτελεί, ορισμένες φορές, βήμα έκφρασης νέων πολιτικών ιδεών και αντιπαραθέσεις των πολιτικών κι έτσι διευρύνει τα ερεθίσματα που δέχεται ο κόσμος πάνω στην πολιτική. Τέλος, η κριτική των δημοσιογράφων καθώς και η προβολή των συνεδριάσεων της βουλής στην τηλεόραση (μέσω του καναλιού της) αποτελεί μορφή ελέγχου στην πολιτική εξουσία, η οποία δεν είναι ελεύθερη να προβαίνει σε ανεξέλεγκτες πράξεις χωρίς να κριθεί. Τέλος, η προβολή των πολιτικών εξελίξεων αφυπνίζει την κοινή γνώμη και μας δίνει έναυσμα ενασχόλησης με την πολιτική ζωή.

4) Ορισμοί – Ορολογία

- **Τοποθέτηση προϊόντος:** Η έκφραση σημαίνει ότι στη διάρκεια της εκπομπής προβάλλονται επίτηδες επώνυμα προϊόντα, για να γίνει διαφήμισή τους σε ένα ήπιο ύφος προώθησης.
- **Pop – up** είναι η διαφήμιση που εμφανίζονται σε ένα παράθυρο κατά την διάρκεια μιας εκπομπής.
- **Αποξένωση** είναι η κατάσταση χαλαρών σχέσεων μεταξύ των ανθρώπων και η εν μέρει ή ολοκληρωτική έλλειψη διαλόγου μεταξύ τους.
- **Εθισμός στη τηλεόραση** είναι η ψυχολογική κατάσταση εξάρτησης ενός ατόμου από την τηλεόραση.

5) Συμπεράσματα

Κίνδυνοι / Προβλήματα	Προφυλάξεις / Λύσεις
Παραπληροφόρηση	Ανάπτυξη κριτικής σκέψης
Χρήση τηλεόρασης εις βάρος της κοινωνικής ζωής	Λελογισμένη χρήση της τηλεόρασης
Αλλοίωση προσωπικότητας και προσωπικής γνώμης	Εκπαίδευση από το σχολείο για την σωστή χρήση των ΜΜΕ

6) Προτάσεις για Έρευνα

Ορισμένοι τίτλοι που θα μπορούσαν να χρησιμοποιηθούν για έρευνες που θα συμπλήρωναν την έρευνα μου είναι οι εξής:

- Ο Ρόλος της Τηλεόρασης κατά την Ανάπτυξη των Παιδιών
- Τηλεόραση και Νέοι
- Η Τηλεόραση ως Μέσο Πολιτικής Προπαγάνδας
- Τηλεόραση και Παραπληροφόρηση/ Χειραγώγηση Πολιτών
- Οι Επιρροές της Τηλεόρασης στο Θέατρο και τις Τέχνες
- Οι Εργαζόμενοι στην Τηλεόραση: μπροστά και πίσω από τις κάμερες
- Η ψυχολογική επιρροή των ριάλιτι σόους σε διαγωνιζόμενους και θεατές

ΚΕΦΑΛΑΙΟ 4

Τηλεοπτικές εκπομπές σε Ελλάδα και εξωτερικό

Κεφάλαιο 1^ο: Εισαγωγή

Στο πλαίσιο της ερευνητικής μας εργασίας κατά το σχολικό έτος 2013-2014, ασχολούμαστε με το θέμα «Τηλεόραση».

Ο σκοπός της προσωπικής μου έρευνας είναι να επισημάνω κάποια είδη εκπομπών που προβάλλονται τόσο στην Ελλάδα, όσο και στο εξωτερικό, αλλά και να αναφέρω τις κυριότερες ομοιότητες και διαφορές που πιθανά παρουσιάζουν.

Επιπλέον, θα χρησιμοποιηθούν κάποιες ιδιαίτερα δημοφιλείς ψυχαγωγικές εκπομπές, που κυριαρχούν σε Ελλάδα και εξωτερικό, ως αντικείμενο έρευνας και σύγκρισης του τρόπου με τον οποίο προβάλλονται σε κάθε μια περίπτωση.

Κεφάλαιο 2^ο: Χρησιμότητα της έρευνας

Η χρησιμότητα της έρευνας αυτής για το κοινωνικό σύνολο, αν και έμμεσα, είναι μεγάλη. Δια μέσου της μελέτης των εκπομπών που προβάλλονται σε μια χώρα, μπορούμε να αντλήσουμε αρκετές ενδιαφέρουσες πληροφορίες για το λαό της. Αυτό, διότι τη σημερινή εποχή τα ΜΜΕ και ιδίως η τηλεόραση διαδραματίζουν πολύ σπουδαίο ρόλο στη διαμόρφωση της κοινωνικής ζωής αλλά και της ίδιας της κοινωνίας. Κατ'αυτό το τρόπο, μέσα από τις εκπομπές της κάθε χώρας, διαφαίνονται στοιχεία όπως η νοοτροπία, η καθημερινή ζωή αλλά και οι ηθικές αξίες κι αντιλήψεις του αντίστοιχου λαού.

Συνεπώς, συγκρίνοντας πρώτον, τα είδη των εκπομπών που προβάλλονται στην Ελλάδα και στο εξωτερικό και δεύτερον, το τρόπο προβολής μιας συγκεκριμένης εκπομπής κι τις διαφοροποιήσεις της από χώρα σε χώρα, μπορούμε να διαπιστώσουμε ομοιότητες και διαφορές ανάμεσα στους λαούς

Κεφάλαιο 3^ο

A) Ενέργειες προς την δημιουργία της εργασίας

Αναζήτηση πληροφοριών μέσω διαδικτύου

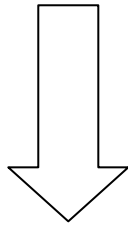

Σύνθεση εργασίας

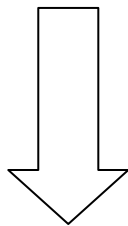

Δημιουργία PowerPoint

B) Πληροφορίες

Στις σύγχρονες κοινωνίες η τηλεόραση αποτελεί αναπόσπαστο κομμάτι της καθημερινής ζωής των ανθρώπων. Οι περισσότεροι πολίτες ανά τον κόσμο, ανεξαρτήτου ηλικίας, φύλου ή καταγωγής δέχονται συνεχή ερεθίσματα από την «γυάλινη οθόνη», μέσω της οποίας ψυχαγωγούνται, ενημερώνονται, καθώς και αποκτούν νέες γνώσεις. Στη πορεία λοιπόν, και αρκετές φορές ασυνείδητα, διαμορφώνουν κάποια κριτήρια με βάση τα οποία, επιλέγουν κάθε φορά την εκπομπή, που ταιριάζει στις προτιμήσεις τους.

Η απάντηση στην ερώτηση εάν υπάρχει κάποια εκπομπή για κάθε είδους αρεσκεία, είναι καταφατική, καθώς αριθμούνται πολλά είδη εκπομπών σε όλο τον κόσμο, κάποια εκ των οποίων παρουσιάζουν διαφοροποιήσεις από χώρα σε χώρα, όσον αφορά τη παραγωγή. Ωστόσο, εδώ υπάρχουν κάποια είδη που προβάλλονται τόσο στην Ελλάδα, όσο και άλλες ανεπτυγμένες και αναπτυσσόμενες χώρες του εξωτερικού:

- Reality shows,
(π.χ. Big Brother, Real housewives)
- Talent shows,
(π.χ. Got talent, X-Factor)
- Τηλεπαιχνίδια γνώσεων,
(π.χ. Deal)
- Φιλανθρωπικού χαρακτήρα,
(π.χ. Dancing with the stars)
- Μουσικές εκπομπές,
(π.χ. Mtv)

Και κάποια είδη που διαφέρουν σε μεγάλο βαθμό από χώρα σε χώρα:

- Ειδησεογραφικές εκπομπές,
- Καθημερινές εκπομπές της πρωινής κι μεσημεριανής ζώνης,
- Ενημερωτικές εκπομπές οικονομικού ή κοινωνικού περιεχομένου,
- Σατιρικές εκπομπές.
- Παιδικά επιμορφωτικά προγράμματα
- Ντοκιμαντέρ
- Βραβεύσεις

Προκειμένου να μελετήσουμε τις εκπομπές αυτές καθαυτές, ας θέσουμε ως βάση της έρευνας, δυο εκπομπές που είναι ιδιαίτερα διαδεδομένες στην Ελλάδα και στο εξωτερικό:

X-factor

Το X-factor είναι ένας μουσικός διαγωνισμός που προβλήθηκε αρχικά στο Ηνωμένο Βασίλειο. Η εκπομπή έχει προβληθεί και σε άλλες χώρες όπως η Ιρλανδία, Δανία, Αυστραλία, Βέλγιο ΗΠΑ και άλλες.

ΕΛΛΑΔΑ

Πριν τα live

Στην αρχή γίνονται οι οντισιόν. Στο X-factor στην Ελλάδα οι οντισιόν έγιναν στην Αθήνα, την Θεσσαλονίκη, την Νέα Υόρκη και στην Κύπρο. Από την κριτική επιτροπή επιλέγονται 64 παίκτες, οι οποίοι πάνε στο Bootcamp. Από εκεί ο κάθε κριτής μόνος του επιλέγει 8 άτομα, τα οποία πηγαίνουν στην τελική επιλογή. Εκεί αντίστοιχα ο κάθε κριτής επιλέγει 4 παίκτες οι οποίοι θα αποτελούν και την επίσημη ομάδα του.

Τα live

Κάθε ένας από τους 16 παίκτες λέει το τραγούδι του και έπειτα σχολιάζεται από την κριτική επιτροπή. Μετά από ψηφοφορία του κοινού, τα 2 άτομα με τις λιγότερες ψήφους είναι υποψήφια για αποχώρηση. Ύστερα με ψηφοφορία της κριτικής επιτροπής ένας παίκτης φεύγει από κάθε επεισόδιο. Να σημειωθεί ότι όταν οι 2 παίκτες που είναι υποψήφιοι για αποχώρηση είναι από την ίδια ομάδα, τότε η ψήφος του κριτή που έχει αναλάβει τους 2 διαγωνιζόμενους μετράει διπλά. Από το 11ο live show ο κάθε συμμετέχων ερμηνεύει δύο τραγούδια, το ένα της επιλογής του, σχολιαζόμενος από τον κριτή της ομάδας του, και το άλλο της επιλογής και του manager του αλλά και δικής του.

Ο τελικός

Στον τελικό οι 4 διαγωνιζόμενοι που έχουν μείνει τραγουδάνε κανονικά τα 2 τραγούδια τους ένας ένας. Μετά από ψηφοφορία μιας εβδομάδας, οι παίκτες με τις λιγότερες ψήφους ανακοινώνονται. Όταν μείνουν 2 συμμετέχοντες, ερμηνεύουν το αγαπημένο τους τραγούδι απ' όλη την διοργάνωση και στο τέλος ανακοινώνεται ο νικητής.

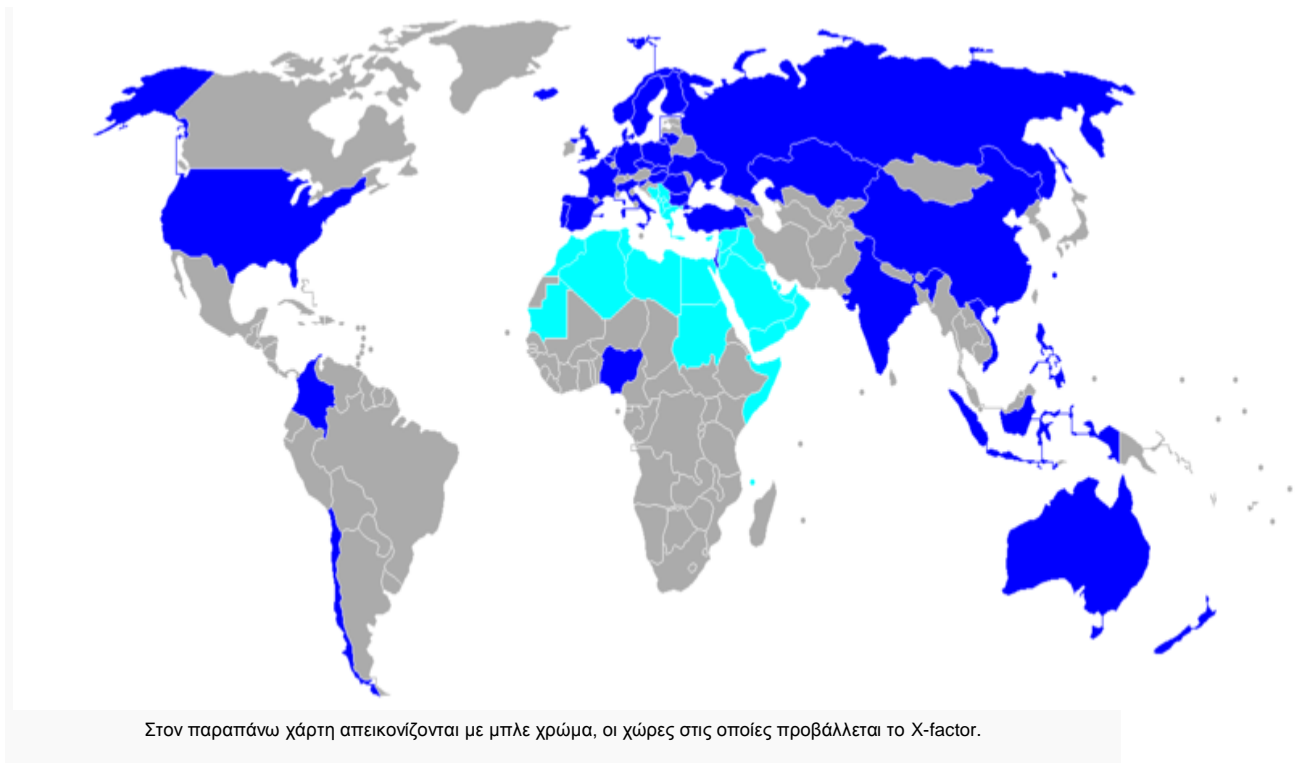

ΗΠΑ

Πριν τα live

Μια σειρά από πρώτες ακροάσεις γίνονται μπροστά στους παραγωγούς μήνες πριν από τη μετάδοση του σουου, κάποιες μετά από αίτηση και κάποιες σε ανοικτές ακροάσεις στις οποίες μπορεί να συμμετέχει όποιος θέλει. Οι ακροάσεις γίνονται σε διάφορες περιοχές των ΗΠΑ. Οι ακροάσεις των παραγωγών δεν μαγνητοσκοποούνται. Ο κάθε υποψήφιος περνά από μια σύντομη ακρόαση από κάποιο μέλος της ομάδας των παραγωγών κι αν επιτύχει, παίρνει το «χρυσό εισιτήριο» που του επιτρέπει να περάσει από δεύτερη ακρόαση πάλι από την ομάδα των παραγωγών. Μόνο οι υποψήφιοι που περνούν επιτυχώς κι αυτή την ακρόαση, καλούνται να τραγουδήσουν μπροστά στην κριτική επιτροπή. Σημειώνεται ότι κατά την τηλεοπτική μετάδοση, αφήνεται να εννοηθεί παραπλανητικά ότι όλοι οι υποψήφιοι περιμένουν εξαρχής να τραγουδήσουν μπροστά στην κριτική επιτροπή.

Οι επιτυχόντες, πάνε στο Bootcamp, όπου γίνεται ένα ακόμη ξεκαθάρισμα, και στη συνέχεια σχηματίζουν ομάδες κάθε μια από τις οποίες έχει μέντορα ένα κριτή για να καταλήξουν να παραμείνουν οι 16 καλύτεροι για τα live.

Τα live – Ο τελικός

Οι φιναλίστ μετακομίζουν σ ένα χώρο όπου μένουν όλοι μαζί.

Ζωντανό ψηφιακό pre show

Τα live shows αποτελούνται από δύο μέρη, το πρώτο με τις εκτελέσεις των κομματιών από τους διαγωνιζόμενους και το δεύτερο με τα αποτελέσματα της ψηφοφορίας του κοινού, οπότε οι δύο υποψήφιοι με τη μικρότερη βαθμολογία, διαγωνίζονται σε μια τελευταία εκτέλεση και οι κριτές αποφασίζουν ποιός θα φύγει .Όταν οι υποψήφιοι που έχουν μείνει είναι 6, καθένας απ αυτούς διαγωνίζεται με δύο τραγούδια αντί για ένα. Αυτό συνεχίζεται μέχρι να μείνουν οι τρεις καλύτεροι οι οποίοι θα λάβουν μέρος στον τελικό. Ο νικητής θα προκύψει από την ψηφοφορία του κοινού

Dancing with the stars

Το dancing with the stars(σε ελληνική απόδοση «χορεύοντας με τα αστέρια») ανήκει στην κατηγορία των talent shows. Η πρώτη τηλεοπτική μετάδοσή του, έγινε στην Αυστραλία το 2004, όπου και γνώρισε τεράστια επιτυχία. Στη συνέχεια, υιοθετήθηκε απο διάφορες άλλες χώρες, συμπεριλαμβανομένης και της Ελλάδας.

Στο show συμμετέχουν 14 ζευγάρια, τα οποία καλούνται να αναδείξουν τις χορευτικές τους ικανότητες . Το κάθε ζευγάρι αποτελείται από έναν επώνυμο και από έναν επαγγελματία χορευτή, ο οποίος αναλαμβάνει την εύρεση των χορογραφιών και καθοδηγεί τον παρτενέρ του για την ορθή εκτέλεση τους. Ύστερα από μια εβδομάδα σκληρής και έντονης προετοιμασίας, τα ζευγαρια διαγωνίζονται σε ζωντανή τηλεοπτική μετάδοση. Έπειτα βαθμολογούνται απο τη κριτική επιτροπή, η οποία συνίσταται από 4 μέλη. Μετα το τέλος της βαθμολόγησης οι τηλεθεατές αποκτούν τη δυνατότητα να ψηφίσουν το αγαπημένο τους ζευγάρι, μέσω τηλεφωνικής ή ηλεκτρονικής ψηφοφορίας. Από τα αποτελέσματα της ψηφοφορίας και τη βαθμολόγηση της κριτικής επιτροπής προκύπτει το ζευγάρι προς αποχώρηση.

Το συγκεκριμένο talent show παρουσιάζεται με τον ίδιο τρόπο σε όλες τις χώρες προβολής του. Σε όλες τις περιπτώσεις ακολουθείται η ίδια διαγωνιστική διαδικασία, η οποία αποσκοπεί στην συμμετοχή του κοινού, μέσω της ψηφοφορίας, έτσι ώστε να συγκεντρωθεί ένα ικανοποιητικό χρηματικό ποσό, το οποίο στη συνέχεια δωρίζεται σε φιλανθρωπικά ιδρύματα.

Στο εξωτερικό, ωστόσο, συναντάμε σε ορισμένες περιπτώσεις, αρκετά παράξενες εκπομπές , οι οποίες σε κάποιες περιπτώσεις μάλιστα, ξεπερνούν τα ηθικά όρια του κοινού, το οποίο τις κατακρίνει σε μεγάλο βαθμό, με αποτέλεσμα να σταματά η προβολή τους. Ένα παράδειγμα ασυνήθιστης εκπομπής είναι το:

“Shattered,,

Το shattered είναι ένα βρετανικό reality show, με πολύ περίεργο θέμα. Συγκεκριμένα, οι δέκα διαγωνιζόμενοι που λαμβάνουν μέρος, καλούνται να παραμείνουν ξύπνιοι για μια ολόκληρη εβδομάδα, κατά τη διάρκεια της οποίας υποβάλλονται σε δοκιμασίες, που κάθε άλλο παρά τους βοηθούν να πετύχουν το σκοπό τους. Για παράδειγμα, τους υποχρεώνουν να παρακολουθούν βαρετές διαλέξεις και να αγκαλιάζουν μεγάλα λούτρινα αρκουδάκια, ενώ τους διαβάζουν παραμύθια. Το έπαθλο είναι 100.000 λίρες, για τον διαγωνιζόμενο που θα καταφέρει να υπερνικήσει την φυσική ανάγκη για ύπνο. Συγχρόνως όμως, οι παίκτες λειτουργούν ως ομάδα, καθώς όταν κάποιος κλείσει τα μάτια του για 10 δευτερόλεπτα, τότε αυτόματα 1.000 λίρες αφαιρούνται από το τελικό ποσό.

Το συγκεκριμένο show δέχτηκε ισχυρή κριτική από το κοινό και την ιατρική κοινότητα, δεδομένου ότι η έλλειψη ύπνου μπορεί να προκαλέσει σοβαρά προβλήματα υγείας. Παρόλο που ο πρώτος κύκλος τερματίστηκε επιτυχώς, δεν υπήρξε συνέχεια, καθώς ορισμένοι διαγωνιζόμενοι εμφάνισαν συμπτώματα, όπως παραισθήσεις.

Κεφάλαιο 4^ο

Δεν υπάρχουν ορισμοί.

Κεφάλαιο 5^ο

Συμπερασματικά, διαπιστώνουμε ότι υπάρχουν περίπου τα ίδια είδη εκπομπών, τα οποία προβάλλονται άλλοτε με παρεμφερή και άλλοτε με διαφορετικό τρόπο στην Ελλάδα, συγκριτικά με το εξωτερικό. Σε γενικότερα πλαίσια, μπορούμε να διακρίνουμε ότι οι ελληνικές εταιρίες παραγωγής προσπαθούν να μιμηθούν τις ξένες εμπνεύσεις, προσαρμόζοντας τις στα ελληνικά δεδομένα, είτε επιτυχώς, είτε ανεπιτυχώς. Επιπλέον, τις περισσότερες φορές οι εκπομπές που προβάλλονται στη χώρα μας, παρά το γεγονός ότι προκαλούν και ίσως τείνουν να ξεφεύγουν, φαίνεται πως τελικά παραμένουν στα πλαίσια της ελληνικής κοινωνίας. Αντίθετα, συναντάμε ξένες παραγωγές οι οποίες για τα ελληνικά όρια ανοχής, φαίνονται εξοργιστικές, ίσως ανεπίτρεπτες και σίγουρα κατωτάτου επιπέδου. Εκπομπές στις οποίες οι ηθικές αξίες των ανθρώπων θυσιάζονται στο βωμό του χρήματος και της ανάγκης για δημοσιότητα. Κατ'επέκταση, είναι εύκολο να καταλήξουμε στο συμπέρασμα, ότι παρόλο που υιοθετούμε τα πρότυπα εκπομπών άλλων λαών, αυτό δεν σημαίνει πως επηρεάζεται η νοοτροπία και οι αντιλήψεις μας. Σε δεύτερο επίπεδο, γίνεται εμφανής επίσης και η διαφοροποίηση του προϋπολογισμού και των χρημάτων που μπορούν να διατεθούν, ανάμεσα σε μια μικρή χώρα -που όμως καταβάλει προσπάθειες προσαρμογής-, όπως η Ελλάδα και σε μια υπερδύναμη όπως οι ΗΠΑ .

Κεφάλαιο 6^ο : Συμπληρωματικές έρευνες

Κάποιοι συμπληρωματικοί τίτλοι ερευνών, που θα μπορούσαν να συμπληρώσουν ή να βασιστούν στην εργασία, ενδεικτικά είναι:

- *Βιομηχανία του Hollywood (ΗΠΑ)*
- *Βιομηχανία του Bollywood (Ινδία)*
- *Αναδρομή στις ταινίες σταθμός από το 1980 και μετά*
- *Δικαιώματα δημοσίων προσώπων*
- *Δημοσιογραφία*

ΚΕΦΑΛΑΙΟ 5

Τι είναι η τηλεόραση και πώς λειτουργεί

1. Σκοπός

Στο πλαίσιο της ερευνητικής μου εργασίας, σκοπός μου είναι, χρησιμοποιώντας διάφορα μέσα πληροφόρησης, να ανακαλύψω τον τρόπο λειτουργίας της τηλεοπτικής συσκευής και να βρω τα εξαρτήματα από τα οποία αυτή αποτελείται.

2. Κοινωνικές ανάγκες που εξυπηρετεί η έρευνα

Η έρευνά μου μπορεί να εξυπηρετήσει το κοινωνικό σύνολο παρέχοντας στον καθένα τις απαραίτητες πληροφορίες που χρειάζεται ώστε να γίνει κατανοητός ο τρόπος λειτουργίας της τηλεοπτικής συσκευής και να εντοπιστούν τα διάφορα εξαρτήματα από τα οποία αυτή αποτελείται.

3. Περιγραφή της διαδικασίας

α)

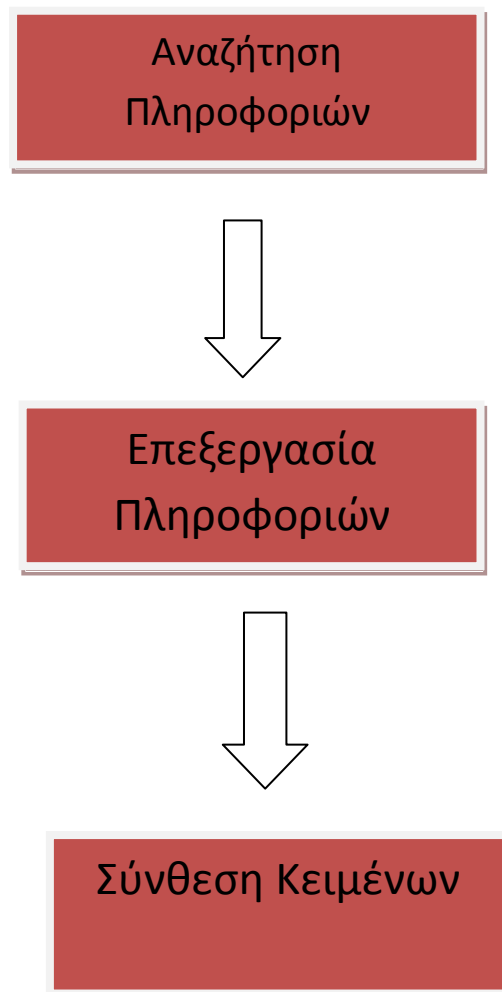

β) I. Τι είναι;

Η τηλεόραση είναι ένα σύστημα [τηλεπικοινωνίας](#) που χρησιμεύει στη μετάδοση και λήψη κινούμενων εικόνων και ήχου εξ αποστάσεως. Είναι ένα σύστημα τηλεπικοινωνιών με το οποίο εξασφαλίζεται η εκπομπή και η λήψη εικόνων κινητών ή ακίνητων σε συνδυασμό με τον ήχο. Αποτελεί το κυριότερο και δημοφιλέστερο Μέσο Μαζικής Επικοινωνίας και η χρήση της είναι ιδιαίτερα διαδεδομένη σε όλο τον κόσμο. Ο όρος καλύπτει ολόκληρο το φάσμα των τεχνικών χαρακτηριστικών και των δραστηριοτήτων που αφορούν τα [τηλεοπτικά προγράμματα](#), καθώς και τη [μετάδοσή](#) τους. Συνήθως, λέγοντας "τηλεόραση" εννοούμε τη συσκευή, δηλαδή τον δέκτη, ο οποίος λαμβάνει το (τηλεοπτικό) σήμα που εκπέμπουν οι [τηλεοπτικοί σταθμοί](#) σε συγκεκριμένες συχνότητες (ή αλλιώς κανάλια) με την οθόνη που απεικονίζει το αποτέλεσμα της εκπομπής (μετατροπή του σήματος σε εικόνα και ήχο).

Η λέξη είναι συνθετικό του αρχαίου ελληνικού προθέματος «τηλε-», το οποίο σημαίνει «μακριά», και της λέξης «όραση».

II. Πώς λειτουργεί;

Η τηλεόραση αποτελείται από το ηλεκτρικό κανόνι, το σύστημα απόκλισης δέσμης¹, το μεταλλικό πλέγμα και την οθόνη.

Ο τηλεοπτικός δέκτης λαμβάνει το τηλεοπτικό σήμα είτε ασύρματα είτε ενσύρματα. Η ασύρματη λήψη γίνεται με δύο τρόπους: Ο ένας τρόπος είναι η λήψη με κεραία στραμμένη σε κάποιο επίγειο σταθμό εκπομπής (που βρίσκεται στην κορυφή κάποιου βουνού). Ο δεύτερος τρόπος είναι η λήψη από δορυφόρο μέσω δορυφορικής κεραίας (πιάτο) και ειδικού δέκτη. Στην ενσύρματη λήψη έχουμε την καλωδιακή τηλεόραση και τη λήψη μέσω δικτύου (IPTV). Τα τελευταία χρόνια, η ανάπτυξη της ευρυζωνικής δικτύωσης (καθώς και οι νέες τεχνικές συμπίεσης τηλεοπτικού σήματος) κατέστησε ικανή τη μετάδοση τηλεοπτικού προγράμματος μέσω Διαδικτύου. Πρόσφατα έχει ξεκινήσει και η μετάδοση τηλεοπτικού σήματος μέσω δικτύου κινητής τηλεφωνίας (Mobile TV).

Το όλο σύστημα λειτουργεί με την μετατροπή της φωτεινής ροής που εκπέμπουν τα διάφορα σημεία μιας εικόνας σε εναλλαγές ηλεκτρικού ρεύματος. Τα ρεύματα αυτά τροφοδοτούν την κεραία του πομπού που με την σειρά της θα δημιουργήσει ηλεκτρομαγνητικό πεδίο για να γίνει η λήψη του από το δέκτη. Επειδή η εκπομπή είναι διπλή, δηλαδή εκτός από την εικόνα υπάρχει και ο ήχος, ο δέκτης της τηλεόρασης αποτελείται από διάφορες βαθμίδες που διαχωρίζει αυτά τα δύο. Για να δείξει η τηλεόραση εικόνα, τα

ηλεκτρικά ρεύματα περνάνε από διάφορες φάσεις και με την βοήθεια εξαρτημάτων εκτελούν εργασίες για την λειτουργία της.

4. Ορισμοί και ορολογία

1. Το **σύστημα απόκλισης δέσμης** μετακινεί τη δέσμη κατακόρυφα και οριζόντια πετυχαίνοντας με τον τρόπο αυτό τη σάρωση της οθόνης και την παραγωγή φωτός από όλη την επιφάνειά της.

5. Συμπεράσματα

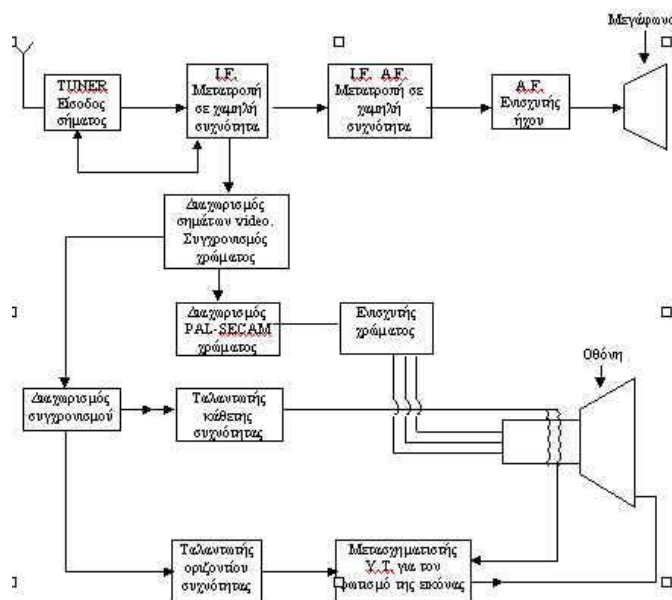

6. Προτάσεις για συμπληρωματική έρευνα

- I. Πώς γίνεται η μετάδοση τηλεοπτικού σήματος μέσω δικτύου κινητής τηλεφωνίας
- II. Τεχνολογίες και τύποι τηλεοράσεων
- III. Τηλεόραση και επιπτώσεις στην υγεία
- IV. Παιδιά και Τηλεόραση

ΒΙΒΛΙΟΓΡΑΦΙΑ

- ✓ <http://www.sporeas.gr/television.html>
- ✓ http://www.medlook.net/article.asp?item_id=2722
- ✓ http://14gym-laris.lar.sch.gr/drupal/sites/default/files/ergasies_mathiton/Neoi%20kai%20thleorash.pdf
- ✓ L'encyclopédie de l'imagerie, εκδόσεις μοντέρνοι καιροί, 2004, σελ. 46-47
- ✓ Σ. Λιάρος, τοπογράφος μηχανικός
- ✓ Σωτήρης Σταματίου στέλεχος ιδιωτικής εταιρείας
- ✓ www.wikipedia.com
- ✓ Νεφέλη Χαράτση στέλεχος τραπεζικής εταιρείας
- ✓ www.syllogosperiklis.gr
- ✓ www.mavroprovato.com
- ✓ <http://www.vlioras.gr>
- ✓ www.influence-of-media.wikispaces.com
- ✓ <http://www.tanea.gr>
- ✓ <http://katerina-soumpassi.blogspot.gr>
- ✓ <http://www.newsbomb.gr>
- ✓ <http://kalimeristherapist.com>
- ✓ <http://digitalschool.minedu.gov.gr>
- ✓ <http://www.vbox7.com>
- ✓ <http://www.helpmystyle.ie>
- ✓ <http://www.prosvasis.edu.gr>
- ✓ <http://www.enkripto.com>
- ✓ [http://en.wikipedia.org/wiki/The_X_Factor_\(TV_series\)](http://en.wikipedia.org/wiki/The_X_Factor_(TV_series))
- ✓ [http://el.wikipedia.org/wiki/The_X-Factor_\(%CE%95%CE%BB%CE%BB%CE%AC%CE%B4%CE%B1\)](http://el.wikipedia.org/wiki/The_X-Factor_(%CE%95%CE%BB%CE%BB%CE%AC%CE%B4%CE%B1))
- ✓ [http://en.wikipedia.org/wiki/Shattered_\(2004_TV_series\)](http://en.wikipedia.org/wiki/Shattered_(2004_TV_series))
- ✓ Προφορική επικοινωνία με την κα Σ. Χριστοφιλέα , δημοσιογράφο στην ΔΣ
- ✓ <http://www.slideshare.net/elokab/ss-8623167>
- ✓ <http://el.wikipedia.org/wiki/%CE%A4%CE%B7%CE%BB%CE%B5%CF%8C%CF%81%CE%B1%CF%83%CE%B7>
- ✓ http://gym-platan.chan.sch.gr/prj_tech_n_source.htm
- ✓ <http://blogs.sch.gr/sachinidi/files/2010/08/vvaw.pdf>
- ✓ <http://texnologiki1.wikispaces.com/DIGGELOPOULOS+ANTONIS+-+KONTOGIANNIS+KOSTAS>
- ✓ http://lyk-esp-polyg.chal.sch.gr/files/2011_12_A_LYK_bexam.pdf